

# Elektrische Vorkheftrucks 1.8 t

TOYOTA  
**TRIGO<sup>48</sup>**

3 wiel



# Elektrische Vorkheftrucks 1.8 t

Specificaties					8FBECT18	8FBET18
Kenmerken	1.1	Fabrikant			TOYOTA	TOYOTA
	1.2	Type			8FBECT18	8FBET18
	1.3	Aandrijving			Elektro	Elektro
	1.4	Besturing			Zittend	Zittend
	1.5	Hefvermogen	Q	kg	1800	1800
	1.6	Bij lastzwaartepunt	c	mm	500	500
	1.8	Lastafstand	x	mm	358	358
	1.9	Wielbasis	y	mm	1372	1480
	Gewicht	2.1	Eigen gewicht			3198
2.2		Asbelasting met last voor/achter			4449/549	4447/559
2.3		Asbelasting zonder last voor/achter			1527/1671	1606/1600
Wielen en banden	3.1	Banden - Lucht (P), Volrubber (SE), Cushion (R)			SE	SE
	3.2	Bandenmaat voor			18x7-8	18x7-8
	3.3	Bandenmaat achter			140/55-9	140/55-9
	3.5	Wielen, aantal voor/achter (x = aangedreven)			2x/2	2x/2
	3.6	Spoorbreedte voor	b <sub>10</sub>	mm	894	894
	3.7	Spoorbreedte achter	b <sub>11</sub>	mm	181	181
	Afmetingen	4.1	Neiging mast/voorover/achterover	$\alpha/\beta$	deg	5/7
4.2		Bouwhoogte, mast ingeschoven	h <sub>1</sub>	mm	2120	2130
4.3		Vrije heffing	h <sub>2</sub>	mm	115	115
4.4		Hefbeweging	h <sub>3</sub>	mm	3265	3265
		Hefhoogte	h <sub>23</sub>	mm	3300	3300
4.5		Hoogte, mast in hoogste stand	h <sub>4</sub>	mm	3870	3870
4.7		Hoogte beschermdak (cabine)	h <sub>6</sub>	mm	2055	2055
4.8		Zithoogte	h <sub>7</sub>	mm	944	944
4.12		Hoogte trekpen	h <sub>10</sub>	mm	543	543
4.19		Totale lengte	l <sub>1</sub>	mm	2900	3008
4.20		Lengte incl. vorkrug	l <sub>2</sub>	mm	1900	2008
4.21		Totale breedte	b <sub>1</sub>	mm	1050	1050
4.22		Vorkafmetingen	s/e/l	mm	35/100/1000	35/100/1000
4.23		Vorkenbord DIN 15173, klasse/type A, B			A	A
4.24		Breedte vorkenbord	b <sub>3</sub>	mm	920	920
4.31		Bodemvrijheid belast, onderkant mast	m <sub>1</sub>	mm	80	80
4.32	Bodemvrijheid midden wielbasis	m <sub>2</sub>	mm	90	90	
4.33	Gangpadbreedte bij pallets 1000 x 1200 dwars	A <sub>st</sub>	mm	3227	3335	
4.34	Gangpadbreedte bij pallets 800 x 1200 langs	A <sub>st</sub>	mm	3351	3459	
4.35	Draaistraal	W <sub>a</sub>	mm	1542	1650	
4.36	Binnenstraal	b <sub>13</sub>	mm	0	0	
Prestaties	5.1	Rijsnelheid met/zonder last		km/h	16/16	16/16
	5.2	Hefsnelheid met/zonder last		m/s	0,42/0,61	0,42/0,61
	5.3	Daalsnelheid met/zonder last		m/s	0,53/0,55	0,53/0,55
	5.5	Trekkkracht met/zonder last		N	4979/5126	4986/5133
	5.6	Maximale trekkkracht met/zonder last		N	9429/9392	9437/9399
	5.7	Klimvermogen met/zonder last		%	15,0/22,1	15,1/24,1
	5.8	Maximaal klimvermogen met/zonder last		%	20,5/22,1	20,7/24,1
	5.10	Bedrijfsrem			Mechanisch	Mechanisch
Motor	6.1	Rijmotorvermogen S2 60 min		kW	6,6x2	6,6x2
	6.2	Pompmotorvermogen bij S3 15%		kW	11	11
	6.3	Batterij volgens DIN 43531/35/36 A, B, C, nee			43 531A	43 531A
	6.4	Batterijspanning/batterijcapaciteit K <sub>s</sub>		V/Ah	48/550	48/660
	6.5	Batterijgewicht		kg	856	1013
Andere	8.1	Aandrijving			MOSFET	MOSFET
	8.2	Werkdruk voor aanbouwapparatuur		bar	183	183
	8.3	Olie voor aanbouwapparatuur		l/min	41,3	41,3
	8.4	Geluidsniveau op oorhoogte chauffeur, soort EN 12 053		dB(A)	70,7	70,7

De prestaties en afmetingen van de truck zijn gebaseerd op nominale waarden. Hierop zijn enige afwijkingen mogelijk. De producten van Toyota en de technische gegevens van de producten kunnen zonder voorafgaand bericht worden gewijzigd.

# Mastspecificaties and restcapaciteit

Model		V								FV				FW				FSV						FSW								
8FBET18/8FBET18	Hefhoogte	$h_{23}$	3000	3300	3500	3700	4000	4500	5000	3000	3300	3500	3700	3000	3300	3500	3700	4300	4500	4700	5000	5500	6000	4300	4500	4700	5000	5500	6000	6500	7000	7500
	Hefbeweging	$h_3$	2965	3265	3465	3665	3965	4465	4965	2965	3265	3465	3665	2965	3265	3465	3665	4265	4465	4665	4965	5465	5965	4265	4465	4665	4965	5465	5965	6465	6965	7465
	Masthoogte, mast ingeschoven	$h_1$	1970	2120	2220	2380	2570	2820	3070	1970	2120	2220	2380	2000	2150	2250	2350	1970	2040	2120	2220	2380	2570	1980	2050	2150	2250	2450	2600	2800	3000	3200
	Masthoogte, mast in hoogste stand <sup>1)</sup>	$h_4$	3570	3870	4070	4270	4570	5070	5570	3580	3880	4080	4280	3555	3855	4055	4255	4845	5045	5245	5545	6045	6545	4845	5045	5245	5545	6045	6545	7045	7545	8045
	Masthoogte, mast in hoogste stand <sup>2)</sup>	$h_4$	4260	4560	4760	4960	5260	5760	6260	4260	4560	4760	4960	4260	4560	4760	4960	5560	5760	5960	6260	6760	7260	5560	5760	5960	6260	6760	7260	7760	8260	8760
	Vrije heffing, zonder lastrek	$h_2$	115	115	115	115	115	115	115	1425	1575	1675	1835	1485	1635	1735	1835	1450	1520	1600	1700	1860	2050	1475	1545	1645	1745	1945	2095	2295	2495	2695
Vrije heffing, met lastrek	$h_2$	115	115	115	115	115	115	115	745	895	995	1155	780	930	1030	1130	745	815	895	995	1155	1345	760	830	930	1030	1230	1380	1580	1780	1980	

1) Zonder lastrek.

2) Met lastrek; Hoogte standaard lastrek is 1220 mm.

Volrubberband		V								FV				FW				FSV						FSW							
8FBET18/8FBET18	Neigehoek, voorw.	deg	5	5	5	5	5	5	5	5	5	5	5	5	5	5	5	5	5	5	5	5	5	5	5	5	5	5	5	5	5
	Neigehoek, achterw.	deg	7(5)	7(5)	7(5)	7(5)	7(5)	7(5)	7(5)	7(5)	7(5)	7(5)	7(5)	7(5)	7(5)	7(5)	7(5)	7(5)	7(5)	7(5)	7(5)	7(5)	7(5)	7(5)	7(5)	7(5)	7(5)	7(5)	7(5)	7(5)	7(5)
	Hefvermogen op 500 mm LC	kg	1800	1800	1800	1800	1800	1700	1600	1800	1800	1800	1800	1800	1800	1800	1800	1650	1620	1600	1550	1450	1350	1650	1620	1600	1550	1450	1350	1050	800

Data tussen ( ) zijn wanneer cabine optie (type, minimaal voorruit) is geselecteerd.

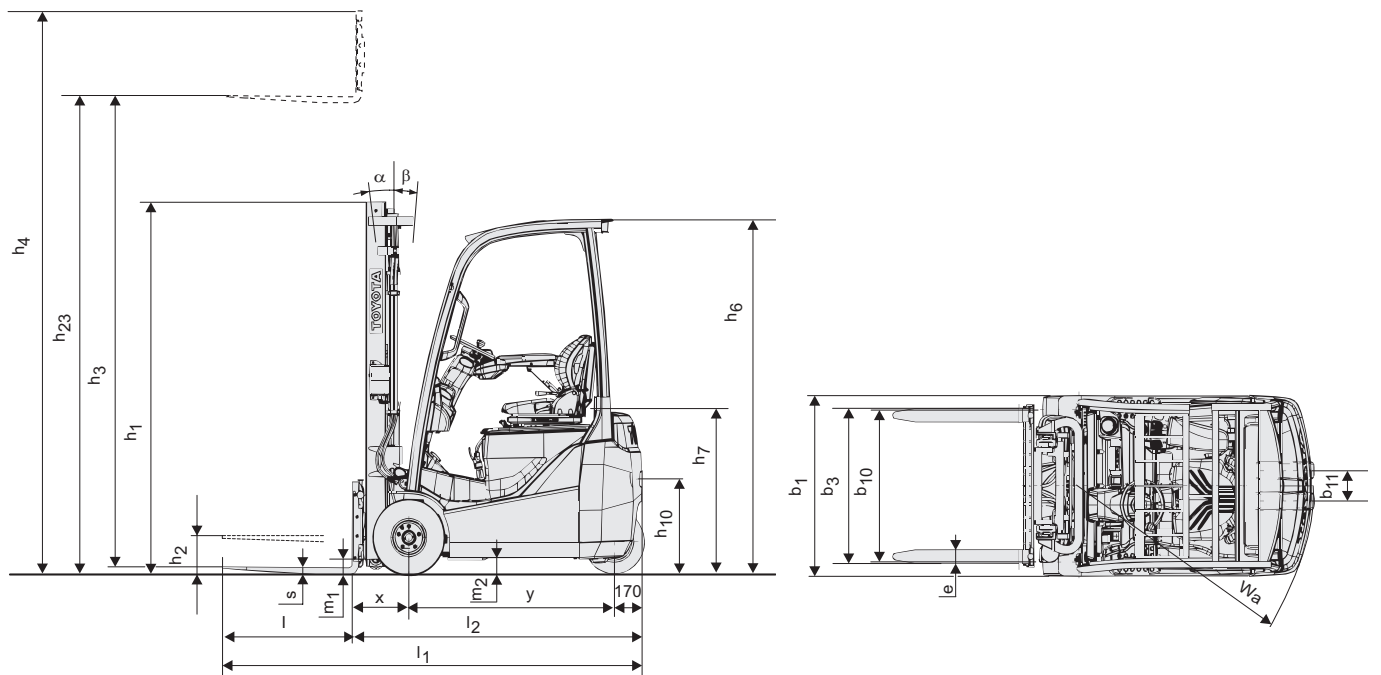

## Standaard uitrusting

- Toyota SAS (Systeem van Actieve Stabiliteit)
- Toyota AC<sup>2</sup> Systeem
- Toyota ORS stoel (Operator Restraint System)
- Aan stoel gemonteerde armsteun met minilevers
- Doorkijkmast (Hefhoogte:3300)
- Lange vorken (Lengte:1000mm)
- Breder vorkenbord (Breedte: 920mm)
- 3<sup>e</sup> Stuurventiel
- Oliebadremmen
- Volrubberbanden
- Volledig hydraulische stuurbekrachtiging
- Digitaal multifunctioneel display met wielstandindicatie
- Verstelbare stuurkolom met geheugen

  
**VOLLEBREGT**  
BLEISWIJK

010 - 521 32 88

[www.vorkheftrucks.nl](http://www.vorkheftrucks.nl)

**TOYOTA**

MATERIAL HANDLING

stronger together