

# Elektrische Vorkheftrucks 4.0 - 5.0 t

7FBMF



# Elektrische Vorkheftrucks 4.0-5.0 t

Specificaties					7FBMF40	7FBMF45	7FBMF50
Kenmerken	1.1	Fabrikant			Toyota	Toyota	Toyota
	1.2	Type			7FBMF40	7FBMF45	7FBMF50
	1.3	Aandrijving			Elektro	Elektro	Elektro
	1.4	Besturing			Zittend	Zittend	Zittend
	1.5	Hefvermogen	Q	kg	4000	4500	4990
	1.6	Bij lastzwaartepunt	c	mm	500	500	500
	1.8	Lastafstand	x	mm	520	520	580
	1.9	Wielbasis	y	mm	2080	2080	2080
	Gewicht	2.1	Eigen gewicht		kg	6481	6831
2.2		Asbelasting met last voor/achter		kg	9520/1030	10250/1150	11350/1300
2.3		Asbelasting zonder last voor/achter		kg	3550/3000	3530/3370	3770/3880
Wielen en banden	3.1	Banden - Lucht (P), Volrubber (SE), Cushion (R)			SE	SE	SE
	3.2	Bandenmaat voor			250-15	250-15	28x12.5-15
	3.3	Bandenmaat achter			7.00-12	7.00-12	7.00-12
	3.5	Wielen, aantal voor/achter (x = aangedreven)			2x/2	2x/2	2x/2
	3.6	Spoorbreedte voor	b <sub>10</sub>	mm	1120	1120	1150
	3.7	Spoorbreedte achter	b <sub>11</sub>	mm	1090	1090	1090
	Afmetingen	4.1	Neiging mast/voorover/achterover	$\alpha/\beta$	deg	7/12	7/12
4.2		Bouwhoogte, mast ingeschoven	h <sub>1</sub>	mm	2290	2290	2350
4.3		Vrije heffing	h <sub>2</sub>	mm	110	110	120
4.4		Hefbeweging	h <sub>3</sub>	mm	3250	3250	3240
			h <sub>23</sub>	mm	3300	3300	3300
4.5		Hoogte, mast in hoogste stand	h <sub>4</sub>	mm	4520	4520	4520
4.7		Hoogte beschermdak (cabine)	h <sub>8</sub>	mm	2310	2310	2310
4.8		Zithoogte	h <sub>7</sub>	mm	1200	1200	1200
4.12		Hoogte trekpen	h <sub>10</sub>	mm	505	505	508
4.19		Totale lengte	l <sub>1</sub>	mm	4020	4020	4150
4.20		Lengte incl. vorkrug	l <sub>2</sub>	mm	3020	3020	3150
4.21		Totale breedte	b <sub>1</sub>	mm	1345	1345	1440
4.22		Vorkafmetingen	s/e/l	mm	50/150/1000	50/150/1000	60/150/1000
4.23		Vorkenbord DIN 15173, klasse/type A, B			IIIA	IIIA	IIIA
4.24		Breedte vorkenbord	b <sub>3</sub>	mm	1170	1170	1170
4.31		Bodemvrijheid belast, onderkant mast	m <sub>1</sub>	mm	120	120	120
4.32	Bodemvrijheid midden wielbasis	m <sub>2</sub>	mm	145	145	145	
4.33	Gangpadbreedte bij pallets 1000 x 1200 dwars	A <sub>st</sub>	mm	4400	4400	4520	
4.34	Gangpadbreedte bij pallets 800 x 1200 langs	A <sub>sl</sub>	mm	4600	4600	4720	
4.35	Draaistraal	W <sub>a</sub>	mm	2680	2680	2740	
4.36	Binnenstraal	b <sub>13</sub>	mm	882,5	882,5	880	
Prestaties	5.1	Rijsnelheid met/zonder last		km/h	14,0/16,0	14,0/16,0	13,0/15,0
	5.2	Hefsnelheid met/zonder last		m/s	0,33/0,51	0,30/0,51	0,27/0,41
	5.3	Daalsnelheid met/zonder last		m/s	0,50/0,50	0,50/0,50	0,50/0,50
	5.5	Trekkracht met/zonder last		N	15200/15300	15100/15300	14300/14500
	5.6	Maximale trekkracht met/zonder last		N	18900/18900	18900/18800	18000/18000
	5.7	Klimvermogen met/zonder last		%	19/31	17/29	15/25
5.8	Maximaal klimvermogen met/zonder last		%	19/31	17/29	15/25	
5.10	Bedrijfsrem			Mechanisch	Mechanisch	Mechanisch	
Motor	6.1	Rijmotorvermogen S2 60 min		kW	16,6	16,6	16,6
	6.2	Pompmotorvermogen bij S3 15%		kW	25,4	25,4	25,4
	6.3	Batterij volgens DIN 43531/35/36 A, B, C, nee			43 536A	43 536A	43 536A
	6.4	Batterijspanning/batterijcapaciteit K <sub>5</sub>		V/Ah	80/700	80/700	80/700
	6.5	Batterijgewicht		kg	1971	1971	1971
Andere	8.1	Aandrijving			Transistor omvormer	Transistor omvormer	Transistor omvormer
	8.2	Werkdruk voor aanbouwapparatuur		bar	185	185	185
	8.3	Olie voor aanbouwapparatuur		l/min	58	58	58
	8.4	Geluidsniveau op oorhoogte chauffeur, soort EN 12 053		dB(A)	73	73	73

De prestaties en afmetingen van de truck zijn gebaseerd op nominale waarden. Hierop zijn enige afwijkingen mogelijk. De producten van Toyota en de technische gegevens van de producten kunnen zonder voorafgaand bericht worden gewijzigd.

# Mastspecificaties and restcapaciteit

Model			V					FV					FSV							
7FBMF40/45	Hefhoogte	$h_{23}$	3300	3500	3700	4000	4500	5000	3000	3300	3500	3700	4000	3700	4000	4300	4700	5000	5500	6000
	Hefbeweging	$h_3$	3250	3450	3650	3950	4450	4950	2950	3250	3450	3650	3950	3650	3950	4250	4650	4950	5450	5950
	Masthoogte, mast ingeschoven	$h_1$	2290	2390	2490	2740	2990	3240	2110	2290	2390	2490	2740	1890	1990	2110	2290	2390	2540	2740
	Masthoogte, mast in hoogste stand <sup>1)</sup>	$h_4$	4100	4300	4500	4800	5300	5800	3830	4130	4330	4530	4830	4530	4830	5130	5530	5830	6330	6830
	Masthoogte, mast in hoogste stand <sup>2)</sup>	$h_4$	4520	4720	4920	5220	5720	6220	4220	4520	4720	4920	5220	4920	5220	5520	5920	6220	6720	7220
	Vrije heffing, zonder lastrek	$h_2$	110	110	110	110	110	110	1280	1460	1560	1660	1910	1060	1160	1280	1460	1560	1710	1910
	Vrije heffing, met lastrek	$h_2$	110	110	110	110	110	110	890	1070	1170	1270	1520	670	770	890	1070	1170	1320	1520
7FBMF50	Hefhoogte	$h_{23}$	3300	3500	3700	4000	4500	5000	—	—	—	—	—	3700	4000	4300	4700	5000	5500	6000
	Hefbeweging	$h_3$	3240	3440	3640	3940	4440	4940	—	—	—	—	—	3640	3940	4240	4640	4940	5440	5940
	Masthoogte, mast ingeschoven	$h_1$	2350	2450	2600	2800	3050	3300	—	—	—	—	—	2050	2120	2200	2350	2450	2600	2800
	Masthoogte, mast in hoogste stand <sup>1)</sup>	$h_4$	3965	4165	4365	4665	5165	5665	—	—	—	—	—	4395	4695	4995	5395	5695	6195	6695
	Masthoogte, mast in hoogste stand <sup>2)</sup>	$h_4$	4520	4720	4920	5220	5720	6220	—	—	—	—	—	4920	5220	5520	5920	6220	6720	7220
	Vrije heffing, zonder lastrek	$h_2$	120	120	120	120	120	120	—	—	—	—	—	1355	1425	1505	1655	1755	1905	2105
	Vrije heffing, met lastrek	$h_2$	120	120	120	120	120	120	—	—	—	—	—	845	915	995	1145	1245	1395	1595

1) Zonder lastrek.

2) Met lastrek; Hoogte standaard lastrek is 1220 mm.

Enkele Wielen			V					FV					FSV							
7FBMF40	Neighoek, voorw.	deg	7	7	7	7	7	7	7	7	7	7	7	7	7	7	7	7	7	7
	Neighoek, achterw.	deg	12(6)	12(6)	12(6)	12(6)	6	6	12(6)	12(6)	12(6)	12(6)	12(6)	6	6	6	6	6	6	6
	Hefvermogen op 500 mm LC	kg	4000	4000	4000	4000	4000	4000	4000	4000	4000	4000	4000	4000	4000	4000	4000	4000	3850	3420
7FBMF45	Neighoek, voorw.	deg	7	7	7	7	7	7	7	7	7	7	7	7	7	7	7	7	7	7
	Neighoek, achterw.	deg	12(6)	12(6)	12(6)	12(6)	6	6	12(6)	12(6)	12(6)	12(6)	12(6)	6	6	6	6	6	6	6
	Hefvermogen op 500 mm LC	kg	4500	4500	4500	4500	4500	4500	4500	4500	4500	4500	4500	4500	4500	4500	4500	4470	4340	4210
7FBMF50	Neighoek, voorw.	deg	7	7	7	7	7	7	—	—	—	—	—	7	7	7	7	7	7	7
	Neighoek, achterw.	deg	12(6)	12(6)	12(6)	12(6)	6	6	—	—	—	—	—	6	6	6	6	6	6	6
	Hefvermogen op 500 mm LC	kg	4990	4990	4990	4990	4990	4990	—	—	—	—	—	4990	4990	4990	4970	4890	4750	4600

Dubbele Wielen			V					FV					FSV							
7FBMF40	Neighoek, voorw.	deg	7	7	7	7	7	7	7	7	7	7	7	7	7	7	7	7	7	7
	Neighoek, achterw.	deg	12(6)	12(6)	12(6)	12(6)	12(6)	12(6)	12(6)	12(6)	12(6)	12(6)	12(6)	6	6	6	6	6	6	6
	Hefvermogen op 500 mm LC	kg	4000	4000	4000	4000	4000	4000	4000	4000	4000	4000	4000	4000	4000	4000	4000	4000	3850	3710
7FBMF45	Neighoek, voorw.	deg	7	7	7	7	7	7	7	7	7	7	7	7	7	7	7	7	7	7
	Neighoek, achterw.	deg	12(6)	12(6)	12(6)	12(6)	12(6)	12(6)	12(6)	12(6)	12(6)	12(6)	12(6)	6	6	6	6	6	6	6
	Hefvermogen op 500 mm LC	kg	4500	4500	4500	4500	4500	4500	4500	4500	4500	4500	4500	4500	4500	4500	4500	4470	4340	4210
7FBMF50	Neighoek, voorw.	deg	7	7	7	7	7	7	—	—	—	—	—	7	7	7	7	7	7	7
	Neighoek, achterw.	deg	12(6)	12(6)	12(6)	12(6)	12(6)	12(6)	—	—	—	—	—	6	6	6	6	6	6	6
	Hefvermogen op 500 mm LC	kg	4990	4990	4990	4990	4990	4990	—	—	—	—	—	4990	4990	4990	4970	4890	4750	4600

Data tussen ( ) zijn wanneer cabine optie (type, minimaal voorruit) is geselecteerd.

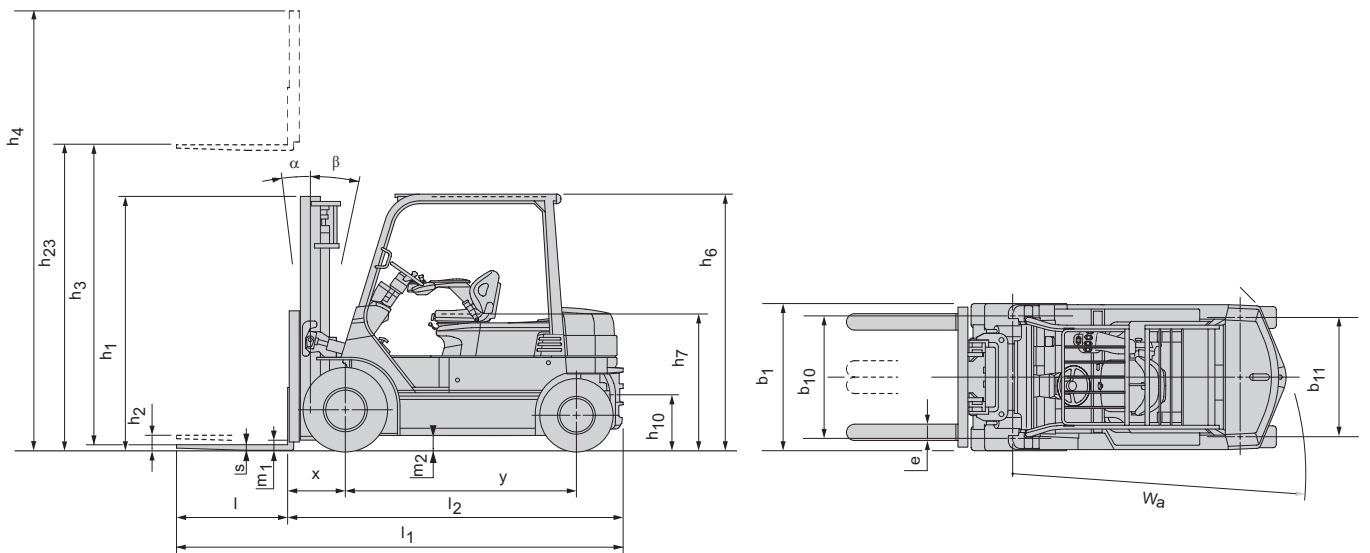

## Standaard uitrusting:

- Toyota SAS (Systeem van Actieve Stabiliteit)
- Toyota AC Krachtbron
- Toyota OPS (Operator Presence Sensing) systeem
- Toyota ORS stoel (Operator Restraint System)
- Aan stoel gemonteerde armsteun met minilevers
- Doorkijkmast (Hefhoogte: 3300 mm)
- Lastbeschermerk (Hoogte: 1220 mm)
- Lange vorken (Lengte: 1000 mm)
- Breder vorkenbord (Breedte: 1170 mm)
- 3<sup>e</sup> Stuurventiel
- Natte schijfremmen
- Hellingstop
- Volrubberbanden
- Volledig hydraulische stuurbevestiging
- Digitaal multifunctioneel display
- Verstelbare stuurkolom met geheugen
- Noodstop hendel

  
**VOLLEBREGT**  
BLEISWIJK

010 - 521 32 88

[www.vorkheftrucks.nl](http://www.vorkheftrucks.nl)

**TOYOTA**

MATERIAL HANDLING

stronger together