



## Vorkheftrucks

### 4-wiel, voor zware inzet met middelhoge hefcapaciteit

De E-SERIES CBE 25-35 AC is een solide elektrische vorkheftruck met een zeer goede manoeuvreerbaarheid, zelfs in nauwe ruimten. Alle functies zijn elektronisch bedienbaar. De truck levert in combinatie met AC techniek hoge prestaties die ten goede komt aan de productiviteit. Hefcapaciteit van 2500 kg tot 3500 kg. In de CBE 30 L past een grotere batterij.

- Het gebruik van wisselstroom betekent uitzonderlijke prestatieniveaus, gecombineerd met minder energieverbruik en lagere service- en onderhoudskosten. Dit is mogelijk omdat de belangrijkste onderhoud vereisende onderdelen, zoals koolborstels en traditionele remblokken zijn vervangen.
- Uitstekend zicht en stabiliteit. De ver uit elkaar geplaatste mastprofielen verzekeren uitstekend zicht door de mast en garanderen tegelijkertijd een solide constructie, ook op grote hefhoogte. Side-shift behoort tot de standaarduitrusting.
- Door simpelweg een van de drukknoppen op de zijkant van de stuurkolom te bedienen, kan er een keuze gemaakt worden uit drie vooringestelde rijmogelijkheden. Deze staan respectievelijk voor langzaam, snel en programmeerbaar. Tevens kan de bestuurder gebruikmaken van de functie kruip-snelheid.
- Het stuurwiel is volledig verstelbaar in hoogte en hoek. Het overzichtelijke dashboard is voorzien van waarschuwingslampjes en een foutcodedisplay voor het snel opsporen van fouten.
- Door toepassing van CAN-bustechniek wordt het elektrische systeem door vermindering van kabels vereenvoudigd en gelijktijdig de flexibiliteit van de controle systemen van de truck vergroot.
- Het beschermdak is volledig gemonteerd op geluidwerende elementen.
- De toepassing van oliebadremmen verzekert niet alleen een goede remwerking, maar zorgt ook voor een besparing van meer dan 1/3 op onderhoudskosten

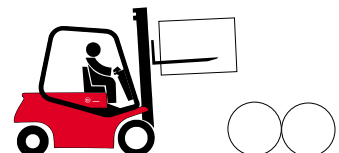

Technische gegevens		CBE 25	CBE 30	CBE 30 L	CBE 35 <sup>1)</sup>	
Aandrijfeenheid		elektr.	elektr.	elektr.	elektr.	
Type besturing		zittende bestuurder	zittende bestuurder	zittende bestuurder	zittende bestuurder	
Nominaal vermogen	kg	2500	3000	3000	3500	3300
Lastwaartepunt	mm	500	500	500	500	500
Asdruk zonder last, voor/achter	kg	2450/2320	2445/2655	2500/2650	2760/2900	2475/2875
Asdruk met last, voor/achter	kg	6520/750	7300/800	7250/900	8290/870	7650/1000
Aantal wielen, voor/achter		2-4/2	2-4/2	2-4/2	2/2	2/2
Wieltype, voor/achter <sup>2)</sup>		C/SE/PN/SE.TW	C/SE/SE.TW	C/SE/SE.TW	C	SE
Wielmaten, voor		559x229/23x9-10/ 23x9-10/6,50-10	559x229/23x10-12/ 6,50-10	559x229/23x10-12/ 6,50-10	559x254	23x10-12
Wielmaten, achter		457x152/18x7-8/ 18x7-8/18x7-8	457x152/18x7-8/ 18x7-8	457x152/18x7-8/ 18x7-8	457x152	18x7-8
Spoorbreedte, voor	mm	960/980/980/1152	960/942/1152	960/942/1152	973	942
Spoorbreedte, achter	mm	940/940/940/940	940/940/940/940	940/940/940/940	940	940
Type vorkdrager FEM		II A	III A	III A	III A	III A
Rijsnelheid, zonder/met nominale last	km/h	17,0/17,0	17,0/17,0	17,0/17,0	17,0/17,0	17,0/17,0
Rijrem		hydraulisch	hydraulisch	hydraulisch	hydraulisch	
Parkeerrem		voetbediening	voetbediening	voetbediening	voetbediening	
Hefsnelheid, zonder/met nominale last	m/s	0,50/0,34	0,50/0,32	0,50/0,32	0,47/0,30	0,50/0,31
Daalsnelheid, zonder/met nominale last	m/s	< 0,60	< 0,60	< 0,60	< 0,60	< 0,60
Nom. trekkracht, zonder/met last	N	3400/2000	2840/1840	2830/1810	2740/1640	2830/1810
Max. trekkracht, zonder/met last (S2 5')	N	11858/10922	11793/10793	11784/10773	11700/10600	11784/10773
Hellingshoek, zonder/met nominale last (S2 30')	%	10,0/6,0	9,0/5,0	9,0/5,0	8,0/4,2	9,0/5,0
Max. hellingshoek, zonder/met nominale last (S2 5')	%	28,0/17,0	24,0/14,0	24,0/14,0	21,7/12,4	24,0/14,0
Aandrijfmotor	kW	14	14	14	14	14
Hefmotor	kW	14	14	20	20	20
Batterij, capaciteit	V/Ah	80/500-620	80/500-620	80/625-775	80/625-775	80/625-775
Gewicht van de batterij	kg	1547	1547	1872	1872	1872
Gewicht incl. batterij	kg	4770	5100	5150	5660	5350
Stuursysteem		hydraulisch	hydraulisch	hydraulisch	hydraulisch	
Snelheidsregeling		elektronisch	elektronisch	elektronisch	elektronisch	
Werkdruk voor voorzetapparatuur	bar	130	130	130	130	130

Afmetingen, mm		CBE 25	CBE 30	CBE 30 L	CBE 35 <sup>1)</sup>	
x	Van vorkwielen tot vorkenbord	430 <sup>3)</sup>	435 <sup>3)</sup>	435 <sup>3)</sup>	448 <sup>3)</sup>	435 <sup>3)</sup>
y	Wielbasis	1555	1555	1699	1699	1699
$\alpha/\beta$	Masttilt voorwaarts/achterwaarts	2°30'/10°	2°30'/10°	2°30'/10°	2°30'/10°	2°30'/10°
h <sub>6</sub>	Hoogte beschermdak	2145	2145	2190	2190	2190
h <sub>7</sub>	Hoogte stoel	1090	1090	1090	1090	1090
l <sub>2</sub>	Lengte truck t/m hiel vork	2265	2340	2415	2498	2485
b <sub>1</sub>	Chassis, breedte	1190 (1530) <sup>4)</sup>	1190 (1530) <sup>4)</sup>	1190 (1530) <sup>4)</sup>	1227	1190
s	Breedte per vork	40	45	45	50	45
e	Vorkbreedte	130	130	130	150	130
l	Vorklengte	1000	1000	1000	1000	1000
m <sub>1</sub>	Bodemvrijheid onder mast	140	140	140	140	140
m <sub>2</sub>	Bodemvrijheid midden wielbasis	122	122	122	122	122
A <sub>st</sub>	Gangpadbreedte, mm Pallet 800x1200/1000x1200 <sup>5)</sup>	3807/3607 <sup>3)</sup>	3873/3673 <sup>3)</sup>	3957/3757 <sup>3)</sup>	4032/3832 <sup>3)</sup>	4019/3819 <sup>3)</sup>
W <sub>a</sub>	Draaistraal	1977	2038	2122	2184	2184

1) Cushion resp. Superelastische wielen

2) C = Cushion, SE = Superelastisch,  
PN = Luchtband (Pneumatisch),  
TW = dubbele voorwielen (Twin)

3) Met sideshift = +36 mm

4) Cijfers tussen haakjes = dubbele voorwielen

5) Palletbehandeling aan korte/ lange zijde

De prestaties en afmetingen van de truck zijn gebaseerd op nominale waarden. Hierop zijn enige afwijkingen mogelijk.

De producten van BT Products AB en de technische gegevens van de producten kunnen zonder voorafgaand bericht worden gewijzigd.

Alle cijfers zijn gebaseerd op VDI 2198.

Mast, mm		Duplex				Duplex FFL		Triplex				Triplex FFL				
$h_3$	Hefbeweging	3160	3660	4160	4960	2930	3160	4305	4965	5565	6765	4310	4460	4960	5560	6060
<b>CBE 25</b>																
$h_1$	Masthoogte, min.	2252	2502	2752	3202	2132	2252	2132	2352	2552	3052	2132	2182	2352	2552	2752
$h_2$	Vrije heffing	100	100	100	100	1437	1557	45	45	45	45	1437	1487	1657	1857	2057
$h_4$	Masthoogte, max.	3805	4305	4805	5632	3625	3855	4972	5632	6232	7532	5005	5155	5655	6255	6755
<b>CBE 30, 30 L, 35</b>																
$h_1$	Masthoogte, min.	2252	2502	2752	3202	2132	2252	2132	2352	2552	3052	2132	2182	2352	2552	2752
$h_2$	Vrije heffing	100	100	100	100	1436	1556	45	45	45	45	1436	1486	1656	1856	2056
$h_4$	Masthoogte, max.	3833	4333	4833	5633	3626	3856	4978	5638	6238	7532	5006	5156	5656	6256	6756

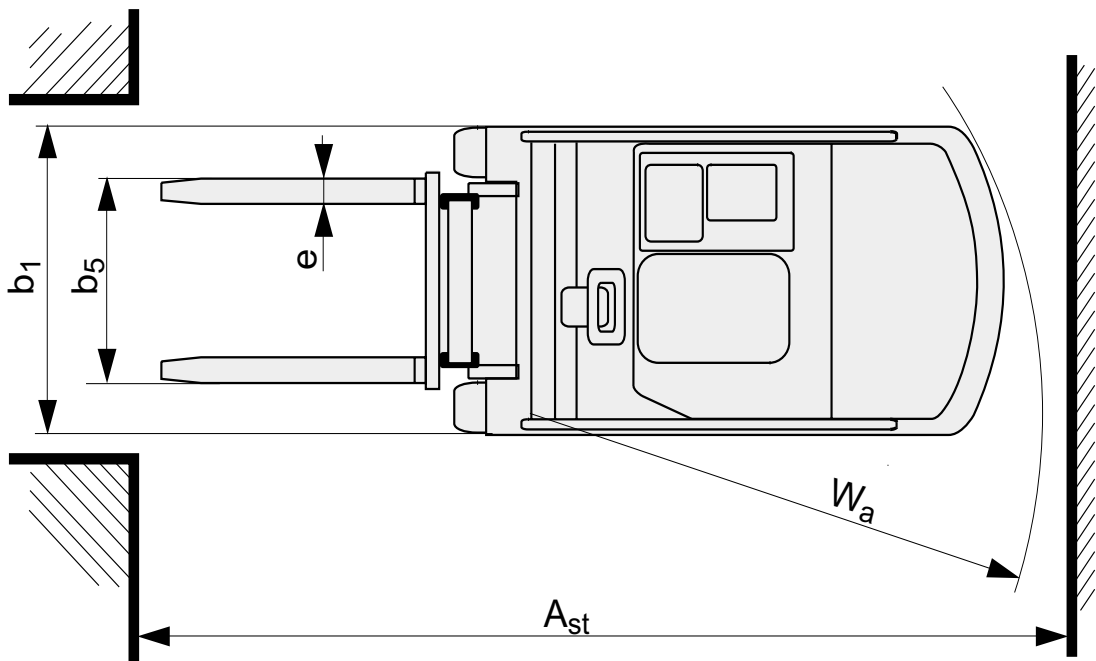
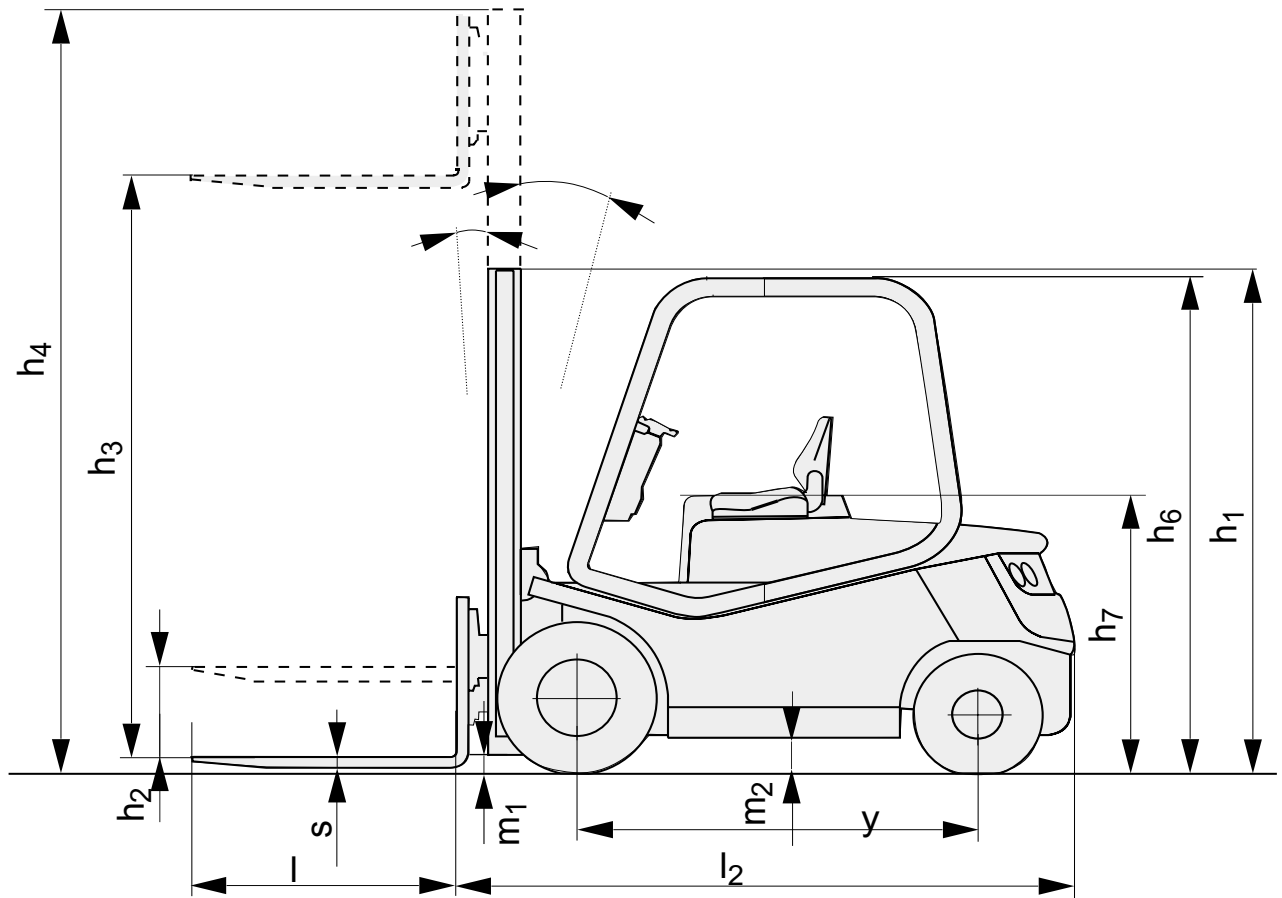



## Opties

- Vingertopbediening gemonteerd op armsteun
- Werklampen
- Open of gesloten cabine, zonder of met verwarming
- Dubbele wielen



Het product voldoet aan de EC-richtlijnen



*Handling innovation*