



Orderverzameltrucks voor laag niveau

De OL 20 is bijzonder geschikt voor intensieve laag niveau orderverzameltoepassingen.

Het vereenvoudigen van het orderverzameltraject staat hierbij centraal. Dit leidt tot een hogere productiviteit, zonder concessies te doen aan veiligheid en betrouwbaarheid.

De truck is afgestemd op de hedendaagse eisen van prestaties en bedieningsgemak.

- E-MAN is een nieuwe unieke manier van bedienen en besturen van de truck in orderverzameltoepassingen. De truck kan met 1 hand bestuurd worden, waarmee gelijktijdig een optimaal zicht blijft op de vorken en/of de rijrichting.
- De mini stuurarm is eenvoudig naar de rechter- of linkerzijde van de truck te bewegen. Deze optie is ideaal wanneer veelvuldig naast de truck gewerkt wordt. Ook voor het manoeuvreren is de mini-stuurarm een ideale oplossing die ten goede komt aan de veiligheid en flexibiliteit van zowel de bestuurder als de truck.
- De prestaties van de OL 20 zijn ongekend hoog. De combinatie van een hoge rijsnelheid (12 km/u) en acceleratieprestaties verhogen de orderpick-snelheid. Alle rij karakteristieken zijn eenvoudig programmeerbaar en dus af te stemmen op de eisen van de gebruiker.
- De truck is geschikt voor zowel pallet als rolcontainers. Er kunnen 4 containers of 2 pallets met een totaalgewicht tot 2000 kg verplaatst worden.
- Het BT POWERDRIVE systeem staat garant voor betrouwbaarheid en prestaties. CAN-bus technologie betekent minder onderdelen en betrouwbare datacommunicatie. Een PIN-code activeringssysteem, biedt hogere veiligheid omdat het ongeautoriseerd gebruiken van de truck wordt voorkomen.



Technische gegevens		OL 20
Nominaal vermogen	kg	2000
Gewicht zonder batterij, kort chassis/lang chassis	kg	765/897
Max. asdruk zwenkwielen, zonder/met nominale last, kort chassis	kg	270/495
lang chassis		
Max. asdruk aandrijfwiel, zonder/met nominale last, kort chassis	kg	480/802
lang chassis		
Max. asdruk vorkwielen, zonder/met nominale last, kort chassis	kg	250/1918
lang chassis		
Zwenkwielen, vulkollan	mm	Ø 150x76
Vorkwielen, bogie, vulkollan	mm	Ø 85x75
Aandrijfwiel, vulkollan	mm	Ø 250x75
Rijsnelheid, zonder/met nominale last	km/h	12/9
Heftijd vorken, zonder/met nominale last	s	3,4/4,6
Daaltijd vorken, zonder/met nominale last	s	5,2/4,7
Hellingshoek, zonder/met nominale last, kort chassis	%	13/9
Hellingshoek, zonder/met nominale last, lang chassis	%	13/10
Rij-/parkeerrem		1 traps elektromagnetische parkeerrem
Aandrijfmotor/bezettingspercentage (S2 60')	kW	2,5/60
Hefmotor/bezettingspercentage (S3 10%)	kW	1,2/4,5
Gewicht van de batterij "short chassis", min./max.	kg	250/380
Batterij max. kort/lang chassis	Ah	450/600
Stuursysteem		elektronisch
Snelheidsregeling		traploos
Stuurbereik	°	200

Afmetingen, mm		OL 20
Hiel vorken tot hart bogie, vork geheven/laagste stand		
x	kort chassis	861/957
	lang chassis	1641/1737
Wielbasis, vork geheven/laagste stand		
y	kort chassis	2022/2159
	lang chassis	2802/2932
h ₁₃	Hoogte vorken in laagste stand	85
h ₂₃	Totale hefhoogte	225
h ₇	Instaphoogte	130
h ₁₅	Hoogte ruggesteun	1142
l ₂	Lengte truck t/m hiel vork, kort/lang chassis	1335/1420 ¹⁾
b ₁	Chassis, breedte	790
e	Vorkbreedte	180
l	Vorklengte	1000—2900
b ₅	Breedte over vorken	450/520/550/570/685
m ₁	Bodemvrijheid	55
W _a	Draaistraal, kort/lang chassis	2196/3061
l _g	Platformlengte	450

Data gebaseerd op:
Short chassis, l = 1150 mm
Long chassis, l = 2350 mm

1) Afhankelijk van het batterijcompartiment

Werkbare gangpadbreedte, mm (palletbehandeling aan de korte zijde)	Kort chassis	Lang chassis
Pallet 800x1200 (l = 1150)	2735	2820
Pallet 800x1200, 2 pallets (l = 2350)	3935	4020
Pallet 1000x1200 (l = 1150)	2735	2820
Pallet 1000x1200, 2 pallets (l = 2350)	3935	4020

De prestaties en afmetingen van de truck zijn gebaseerd op nominale waarden. Hierop zijn enige afwijkingen mogelijk.
De producten van BT Products AB en de technische gegevens van de producten kunnen zonder voorafgaand bericht worden gewijzigd.
Alle cijfers zijn gebaseerd op VDI 2198.

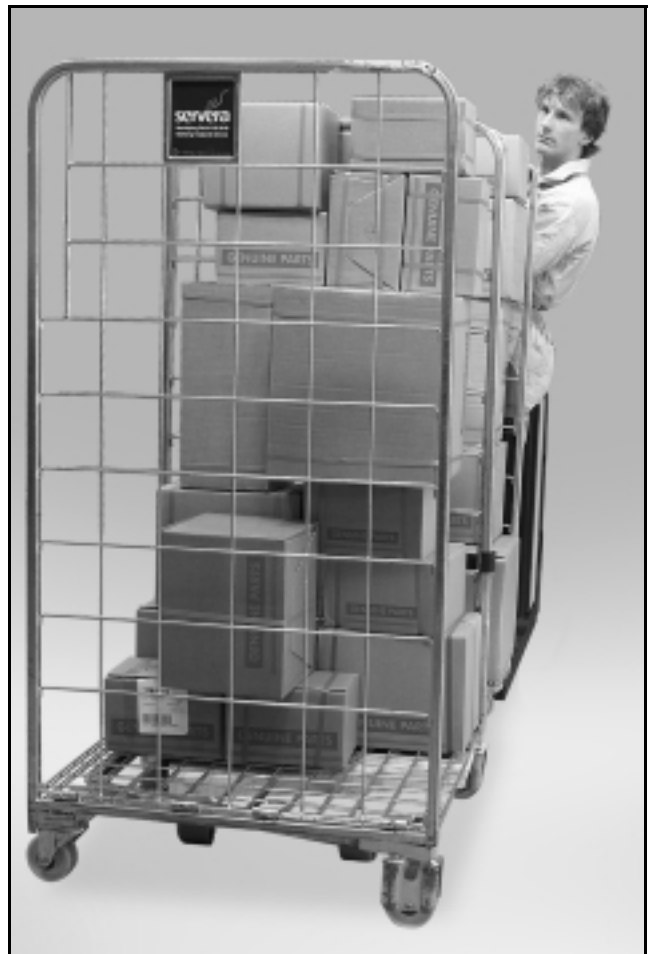
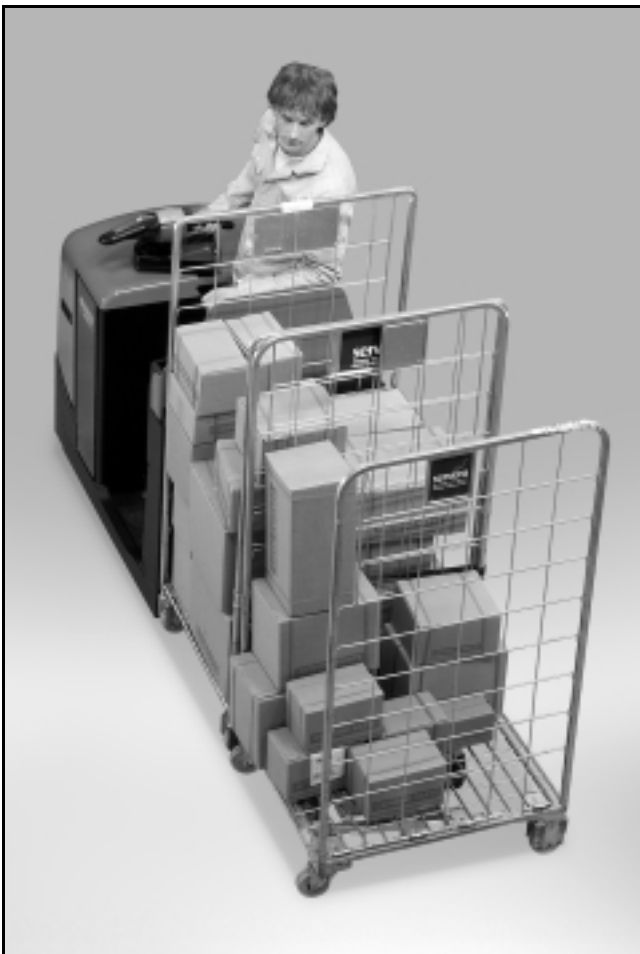
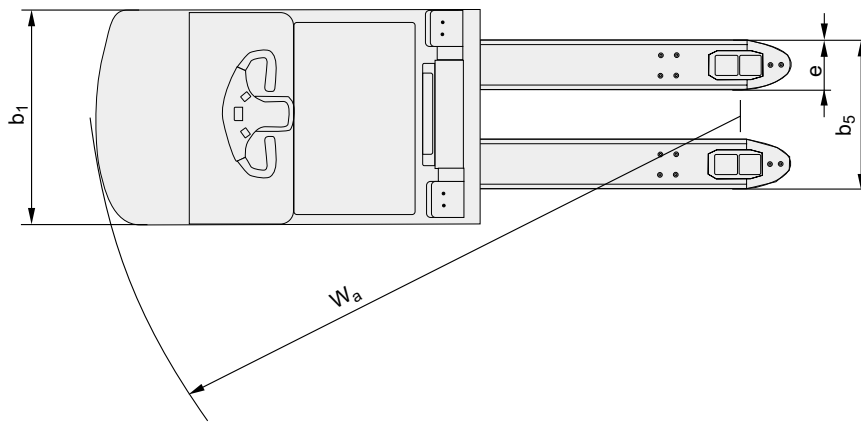
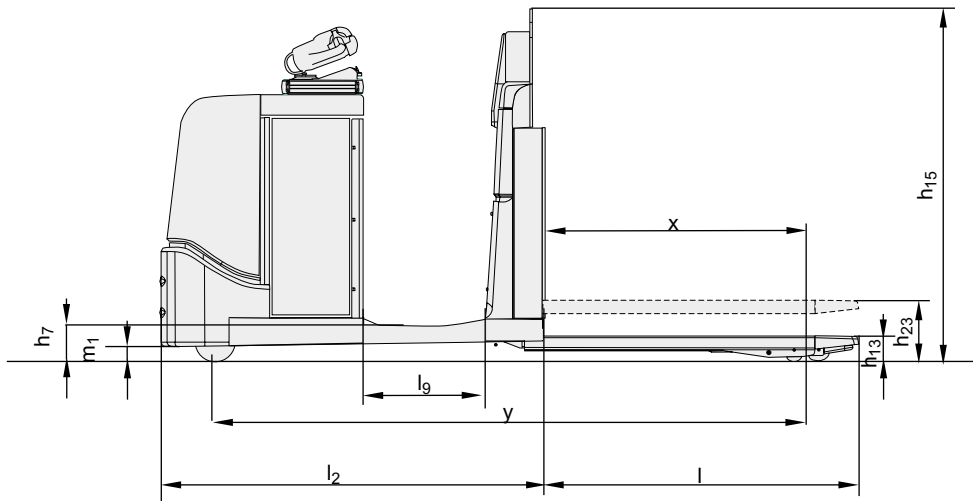



Opties

- **Thin client**

Om tegemoet te komen aan on-board IT voorzieningen, biedt de OL als optie een ingebouwde klant PC. De PC is centraal geplaatst, zonder dat dit ten koste gaat van het zicht en bedieningscomfort.

- **Vries- en koelhuisversie**

Voor toepassing in lage temperaturen.

- **Zijwaarts verstelbare E-man stuurarm**

Deze optie is ideaal tijdens het orderverzameltraject, wanneer veelvuldig naast de truck gelopen wordt en de truck verplaatst moet worden.

- **Multi-shift operaties**

De batterij is snel en eenvoudig te verwisselen voor werk in ploegendienst. De batterij kan er aan de linker- en de rechterkant worden uitgerold.



Het product voldoet aan de EC-richtlijnen



Handling innovation

Ontwikkeld en geproduceerd door
BT Products AB



SS-EN ISO 9001, No. 003
ISO 14001, No. M005