



## Elektrische Stapelaar

De SW100 is een volledig elektrisch aangedreven stapelaar, speciaal ontwikkeld voor eenvoudig gebruik in winkels, fabrieken en kleine opslagruimtes. Het chassis is slechts 800 mm breed, wat mede dankzij de stuurhoek van 208° zorgt voor een uitzonderlijke wendbaarheid.

De truck heeft een hefcapaciteit van 1000 kg en een maximale hefhoogte van 3,3 meter.



- De moderne, ergonomisch ontworpen **stuurarm** maakt het mogelijk om met één hand (rechter — of linkerhand) te sturen. Het display op de stuurarm laat nuttige informatie zien.
- Het **BT POWERDRIVE system**. De unieke integratie van contactloze bedieningsfuncties, communicatie via de CAN-bus en SEPEX aandrijfmotor met afzonderlijke bekrachtiging biedt vele voordelen. De contactloze bedieningsfuncties maken het mogelijk soepel en moeiteloos te rijden. Door de CAN-bus is de communicatie sneller en betrouwbaarder, terwijl slechts weinig kabels nodig zijn. De afzonderlijk bekrachtigde aandrijfmotor is gemakkelijk te programmeren voor een bepaalde toepassing: topsnelheid, acceleratie en automatische snelheidsreductie zijn instelbaar.
- Heffen en dalen last vindt **elektrisch** plaats. Door het gebruik van een ventiel kan de last ook nauwkeurig en soepel **mechanisch** worden neergelaten. Uitermate handig bij zware of kwetsbare lading.
- **Gecombineerde urenteller/batterijconditiemeter**. Registreert de exacte draaiuren van de truck en geeft de batterijstatus weer. Voorkomt tevens dat de batterij volledig ontladen wordt, hierdoor wordt de batterij beschermt.
- Er is keuze uit activering van de truck door **pincode** (maximaal 10) in plaats van een traditioneel contactslot. De truck kan dankzij de pincode niet door iedereen worden geactiveerd. Elke code bevat per gebruiker parameters die aan de vaardigheden van de bestuurder en de gebruiksomstandigheden kunnen worden aangepast.
- De zwenkwielen draaien volledig binnen het profiel van de truck: veilig voor de bestuurder en de truck kan zo zelfs in de krapste situaties gemakkelijk keren.
- **Handige opbergruimte** om toebehoren in te plaatsen.
- Uitstekend te onderhouden; storingen zijn zeer snel op te sporen en alle componenten zijn gemakkelijk bereikbaar, ook het aandrijf wiel en het zwenkwiel.



Technische gegevens		SWE100
Nominaal vermogen	kg	1000
Lastwaartepunt	mm	600
Gewicht zonder batterij	kg	570
Max. asdruk aandrijf wiel, zonder/met nominale last	kg	340/340
Max. asdruk zwenkwiel/aandrijf wiel, zonder/met nominale last	kg	235/365
Max. asdruk steunpootwiel, zonder/met nominale last	kg	230/1100
Zwenkwielen, vulkollan	mm	Ø 125x40
Aandrijf wiel, Powerfriction	mm	Ø 215x70
Steunpootwielen, bogie of enkel, vulkollan	mm	Ø 80x95
Rijsnelheid, zonder/met 750 kg/met nominale last	km/h	6,0/6,0/5,3
Hefsnelheid, zonder/met nominale last	m/s	0,19/0,10
Daalsnelheid, elektr., zonder/met nominale last	m/s	0,15/0,19
Daalsnelheid, mechanisch, zonder/met nominale last	m/s	0,15/0,19
Hellingshoek, zonder/met nominale last	%	12/10 <sup>1)</sup>
Rij-/parkeerrem		elektromagnetisch
Aandrijfmotor/bezettingspercentage	kW/%	1,2/60
Hefmotor/bezettingspercentage	kW/%	2,2/5,0
Batterij (ontlading 5 u), max.	Ah	240
Gewicht van de batterij, min./max.	kg	150/200
Stuursysteem		stuurarm
Snelheidsregeling		BT Powerdrive
Stuurbereik	°	208

Afmetingen, mm		SWE100
x	Hiel vorken tot middelpunt wiel	736
y	Wielbasis	1302
h <sub>7</sub>	Platformhoogte	150
h <sub>14</sub>	Hendelhoogte in vrije stand	1365
h <sub>13</sub>	Hoogte vorken in laagste stand	90
l <sub>2</sub>	Lengte truck t/m hiel vork, zonder/platform up/neer	741/833/1207
b <sub>1</sub>	Chassis, breedte	800
s	Dikte van de vorken	60
e	Vorkbreedte	182
l	Vorklengte	1150/1000
b <sub>5</sub>	Breedte over vorken, min./max.	570/685
m <sub>1</sub>	Bodemvrijheid onder mast	25
A <sub>st</sub>	Gangpadbreedte, min.	2140 <sup>2)</sup>
W <sub>a</sub>	Draaistraal, zonder/platform up/neer	1482/1574/1948

Mast, mm		Simplex		Duplex Tele		
<b>h<sub>23</sub></b>	<b>Totale hefhoogte</b>	<b>1400</b>	<b>1700</b>	<b>2700</b>	<b>2900</b>	<b>3300</b>
h <sub>1</sub>	Masthoogte, min.	1820	2125	1839	1945	2144
h <sub>2</sub>	Vrije heffing	1400	1700	160	160	160
h <sub>4</sub>	Masthoogte, max.	1820	2125	3110	3320	3720

- 1) Afhankelijk van motorkarakteristieken. Meer informatie op aanvraag beschikbaar inzake rijden op hellingen en ongelijke vloeren.  
2) Platform op/neergeklapt = + 92mm resp. 466mm

Technische data zijn gebaseerd op l = 1150mm, h<sub>23</sub> = 2700mm, zonder platform

De prestaties kunnen verschillen afhankelijk van de rendementstoleranties van de motor en het systeem; de waarden zijn de nominale waarden die worden verkregen onder doorsnee bedrijfsomstandigheden.

De producten van BT Products AB en de technische gegevens van de producten kunnen zonder voorafgaand bericht worden gewijzigd.

Alle cijfers zijn gebaseerd op VDI 2198.

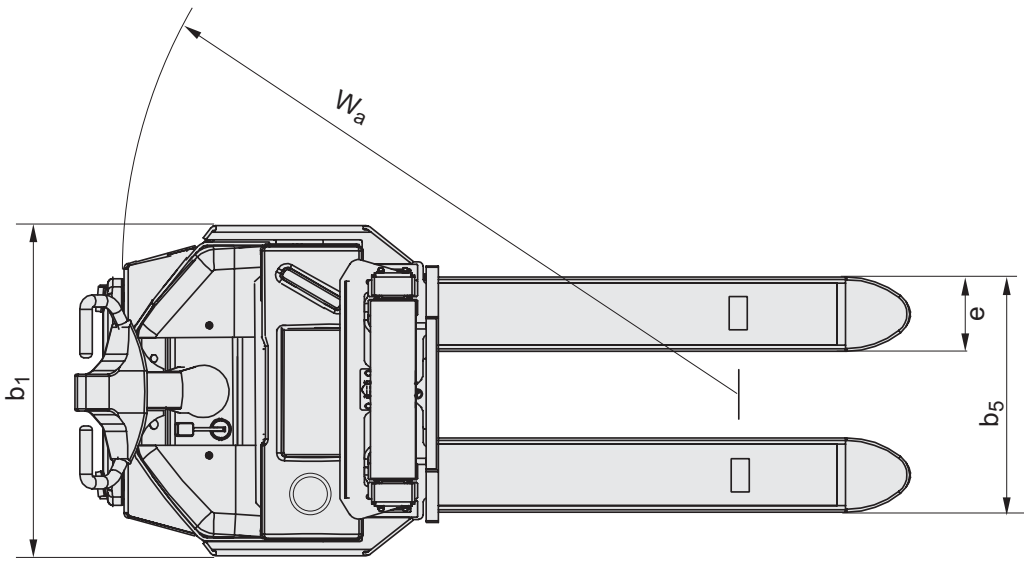
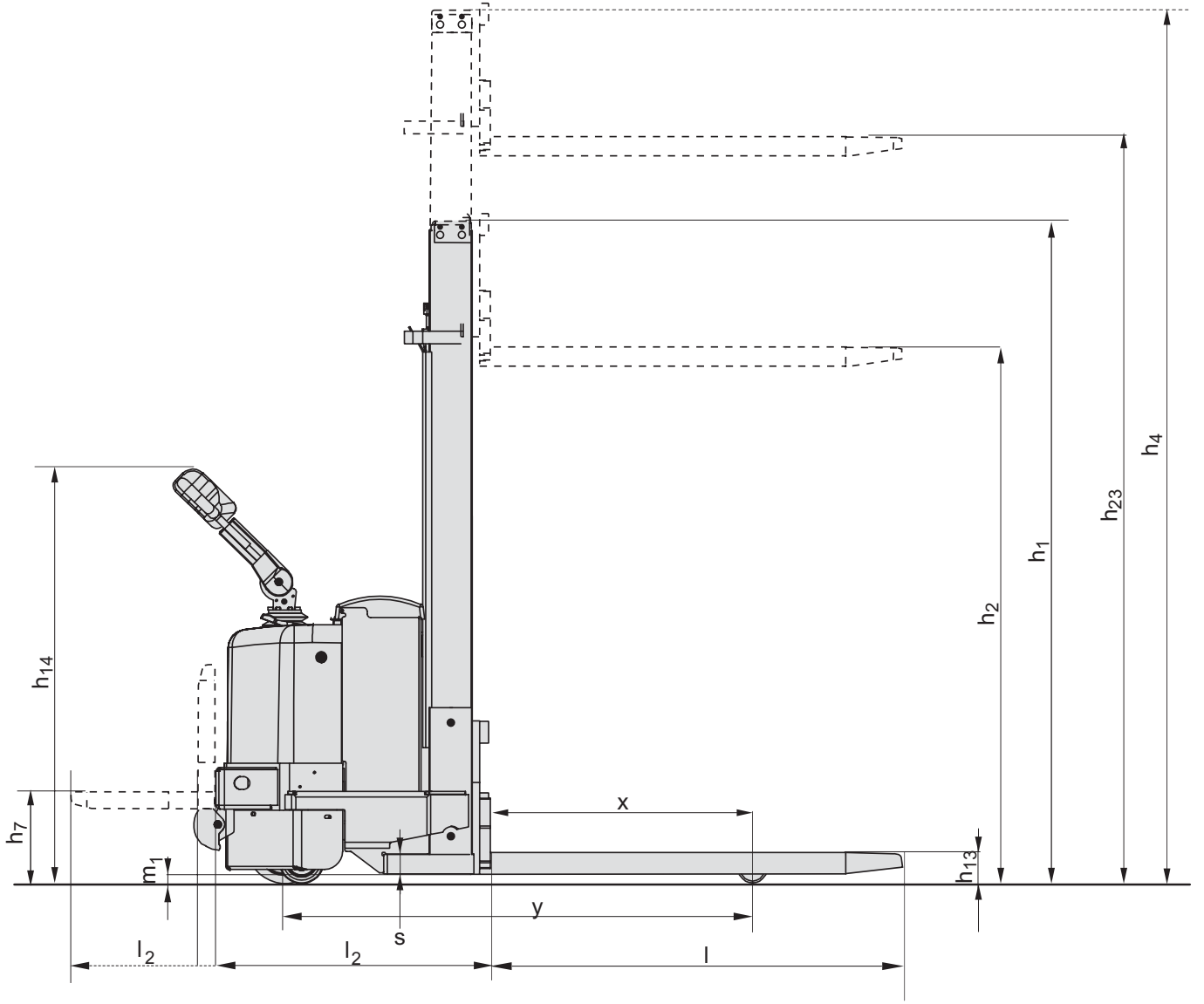



## Opties

- **Lastrek**

Voor extra stabiliteit van de last en voor de veiligheid van de bestuurder. De hoogte van het lastrek is 1500 mm ten op zichte van het vorkenbord.

- **Ingebouwde batterijlader**

Deze extra voorziening is voor het elektronisch paneel geplaatst. Gaat niet ten koste van de batterijcapaciteit.

- **Kruipsnelheid**

Eenvoudig bereikbaar op de stuurarm. Een aan/uit functie voor langzamer rijden. Programmeerbaar van 40 to 100%.

- **Geïntegreerd verend en neerklapbaar bestuurdersplatform**

Het bestuurdersplatform is verend om schokken op oneffen vloeren op te vangen. Dit biedt de bestuurder een optimaal comfort en maximale bescherming.



Het product voldoet aan de EC-richtlijnen



Handling innovation

Ontwikkeld en geproduceerd door  
**BT Products AB**



SS-EN ISO 9001, No. 003  
ISO 14001, No. M005